

SCREEN

Francesco Rota | 2016



SCREEN

Francesco Rota | 2016

Como en el punteado, así los paneles SCREEN coordinan las frases de la oficina contemporáneo. En la amplitud del open space el sistema de división ideado por Francesco Rota permite delimitar cualquier ubicación, gracias a un sistema de enganche por imanes. Un gesto invisible y elegante que ofrece privacidad en versión light. Máxima versatilidad en las alturas y en las soluciones con tubulares de madera o de panel de tejido fonoabsorbente. El espacio permanece abierto, la mente se concentra y descansa.





S – short



S – medium

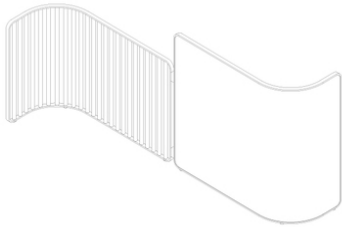

S – long

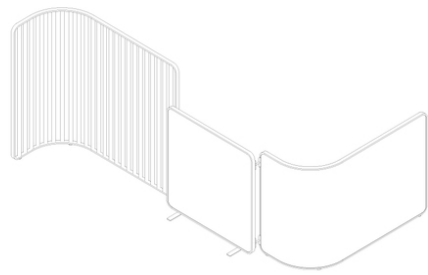

S – mixed

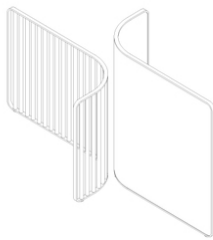

X_shape

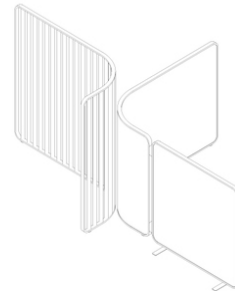

X_shape – big



C – short

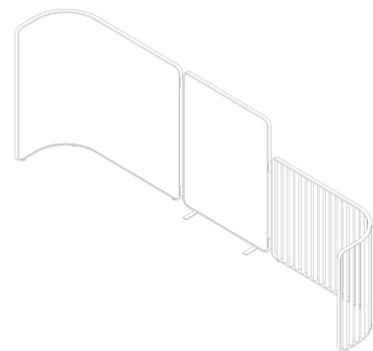

C – long

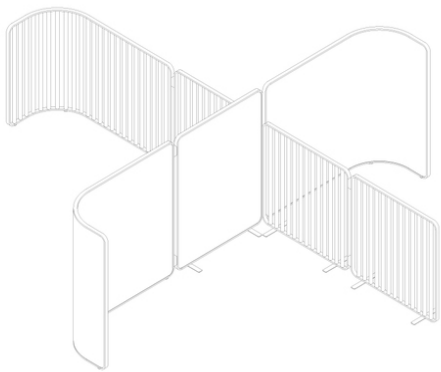

Intersections - 4

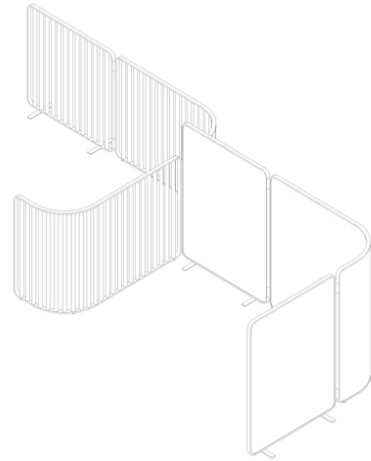

Intersections - 3

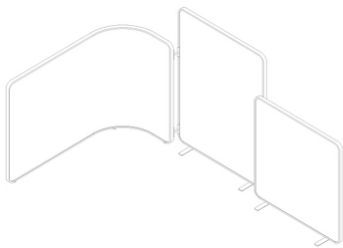

L_shape

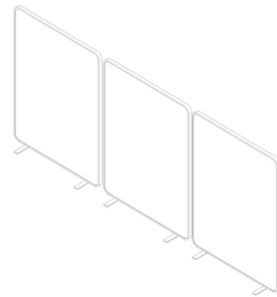

Wall shape



Corner shape

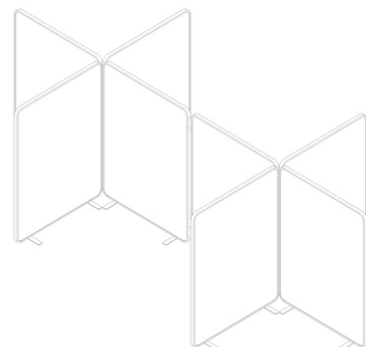

Cross shape

SCREEN



Francesco Rota | 2016

Sistema modular de divisores con diferentes dimensiones y formas. Estructura de metal lacada a polvo, tubos de aluminio lacado, revestido en roble blanqueado o negro poro abierto. En la versión revestida en tejido, para la insonorización el relleno está hecho con fibras en poliéster resistentes al fuego. Disponible con uniones magnéticas para unir los divisores. SCREEN se combina con el sistema de asientos PLUS.

imanes

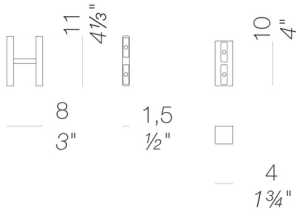

sistema de paneles divisorios

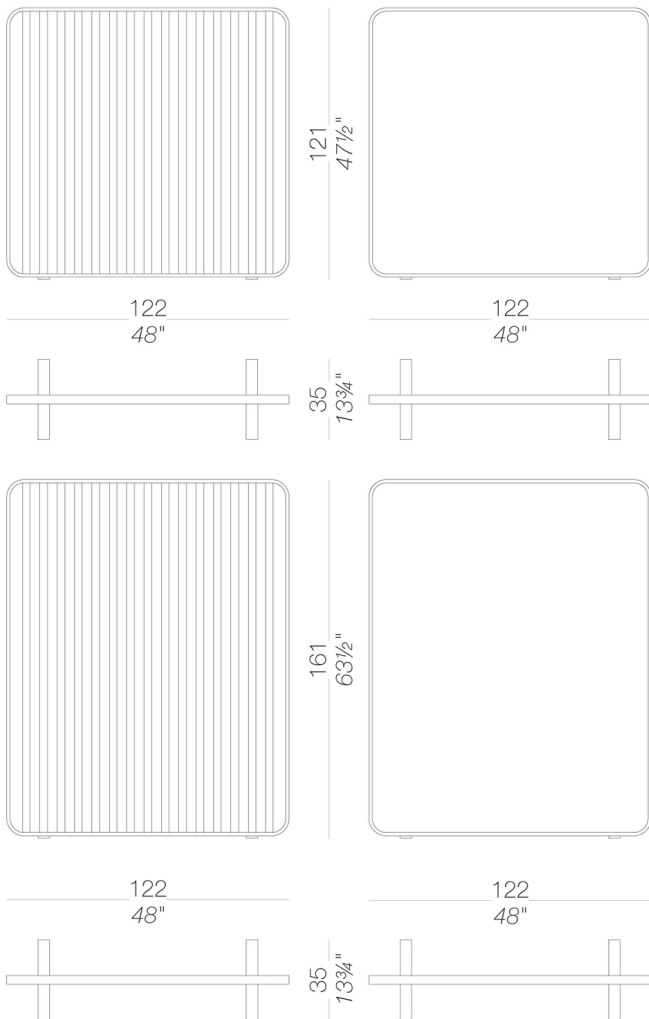

SCREEN

Francesco Rota | 2016

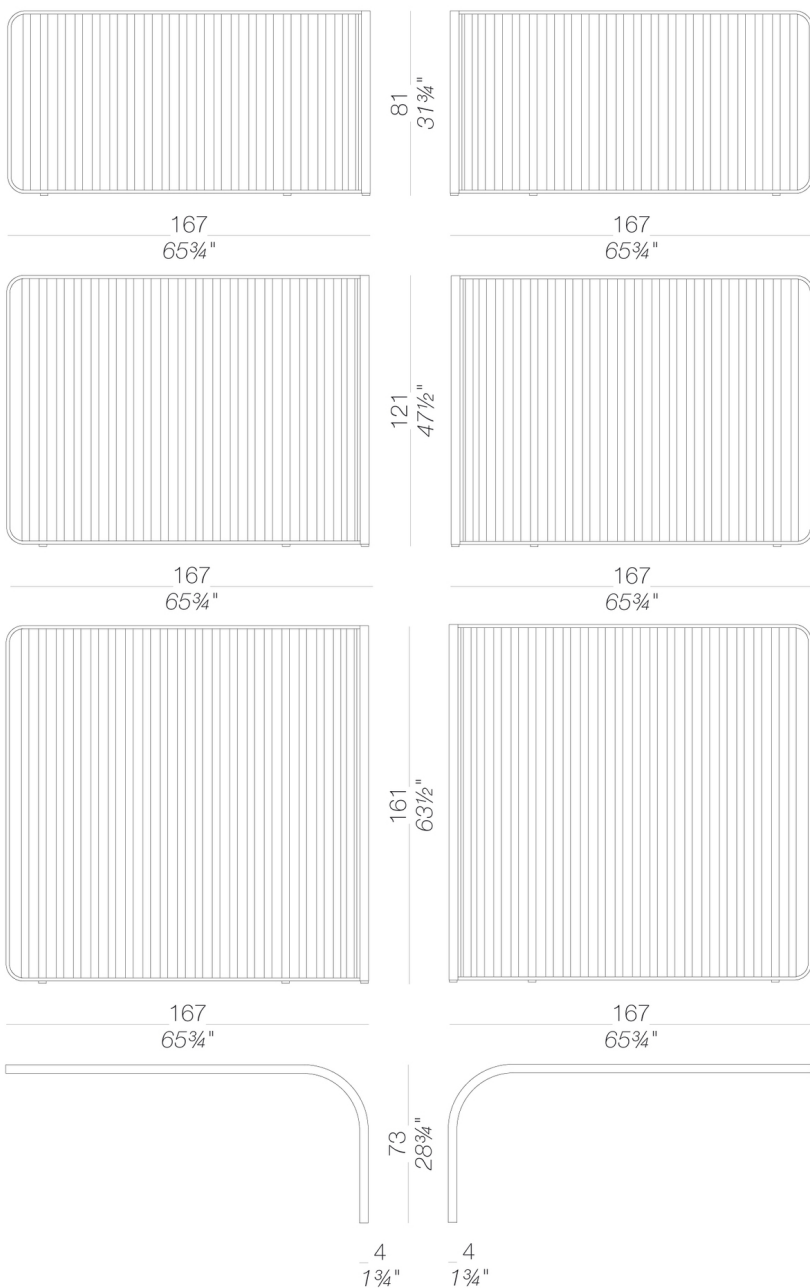

SCREEN

Francesco Rota | 2016

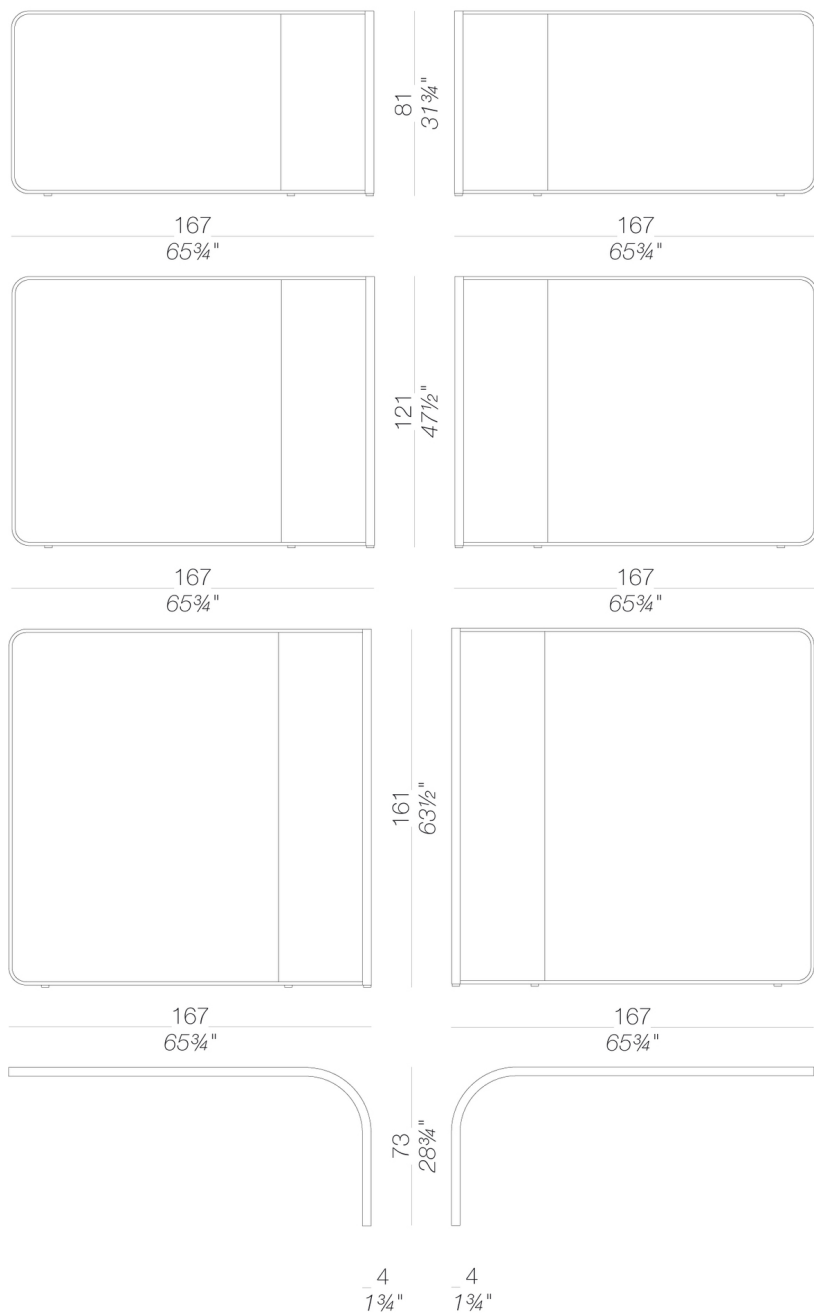

SCREEN

Francesco Rota | 2016

estructura



lacadura en polvo
negro
1 Colores

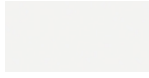

lacadura en polvo
blanco
1 Colores

tubular



madera
roble blanqueado
1 Colores

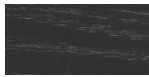

madera
negro poro abierto
1 Colores



lacadura en polvo
negro
1 Colores



lacadura en polvo
blanco
1 Colores



tejer
Uniform Melange
38 Colores

revestido

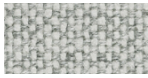

tejer
Hallingdal 65
47 Colores



tejer
Canvas 2
40 Colores



tejer
Steelcut Trio 3
48 Colores



tejer
Remix 2
24 Colores

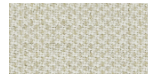

tejer
Clara 2
24 Colores



tejer
Divina MD
24 Colores



tejer
Divina Melange 2
24 Colores

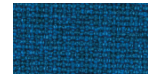

tejer
Medley
37 Colores

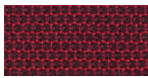

tejer
Swing
24 Colores

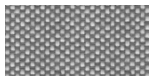

tejer
Maya
43 Colores



tejer
Jet
44 Colores



tejer
Laser J Flash
24 Colores



tejer
Fiord
24 Colores



tejer
Tonica 2
39 Colores

consultar la muestra de materiales para la gama completa de tejidos, ecopiels, pieles.

uso y mantenimiento

Limpie todas las piezas en madera, cuero, tela y el metal con un paño húmedo o un detergente neutro. No use detergentes con alcohol, amoníacos, productos disolventes o abrasivos. Cualquier líquido que se derrama sobre el producto tiene que ser limpiado de inmediato. Cuando levante o mueva el producto, sosténgalo de la estructura y no por debajo el asiento. El producto no debe ser sometido a pesos desequilibrados, ya que está diseñado para apoyarse sobre un terreno adecuado (Sobre cuatro patas o en la base). Nuestra empresa se reserva de cualquier responsabilidad en caso de daños causados a superficies o pavimentación delicada. Evite cualquier uso indebido del producto: No pise el producto, en el reposapiés o en los apoyabrazos. Evite movimientos que puedan comprometer la correcta funcionalidad del producto o la seguridad de los usuarios. La madera y el cuero, siendo materiales naturales, pueden dañarse fácilmente; algunas pequeñas impurezas o imperfecciones son consideradas dentro de los estándares de calidad. No exponga el producto a la intemperie o a condiciones atmosféricas fuera del normal, ni a fuentes de calor de más de 45 ° C. También para los productos para uso al aire libre podrían ser afectados por los agentes atmosféricos. El producto podría deteriorarse y posibles cambios en el producto podrían ocurrir a la exposición prolongada al calor, la humedad y Salinidad. Un adecuado y frecuente mantenimiento y limpieza del producto mejoran su durabilidad. El producto podría cambiar de color y tonalidad, si se expone a la luz solar directa. El mantenimiento tiene que ser el llevado a cabo de un personal con experiencia.